

DIMENSIONS

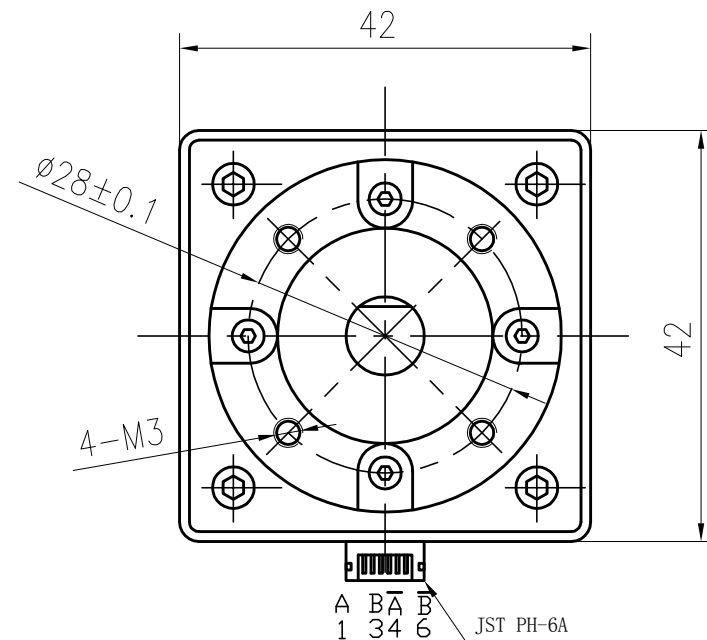

SPECIFICATIONS unit=mm

PHASE	相数	2 PHASE	COMMENT
STEP ANGLE	步距角	1.8± 5% ° /STEP	
VOLTAGE	静电压	4.2 V	
CURRENT	电流	1.5 A/PHASE	
RESISTANCE	电阻	2.8± 10% Ω/PHASE	
INDUCTANCE	电感	3.6± 20% mH/PHASE	
HOLDING TORQUE	静转矩	36 N.cm Min	
DETENT TORQUE	定位转矩	2.2N.cm Max	
INSULATION CLASS	绝缘等级	B	
LEAD STYLE	引出线规格	AWG26 UL1007	
ROTOR TORQUE	转动惯量	54 g.cm ²	
REDUCTION RATIO	减速比	1:5.18	

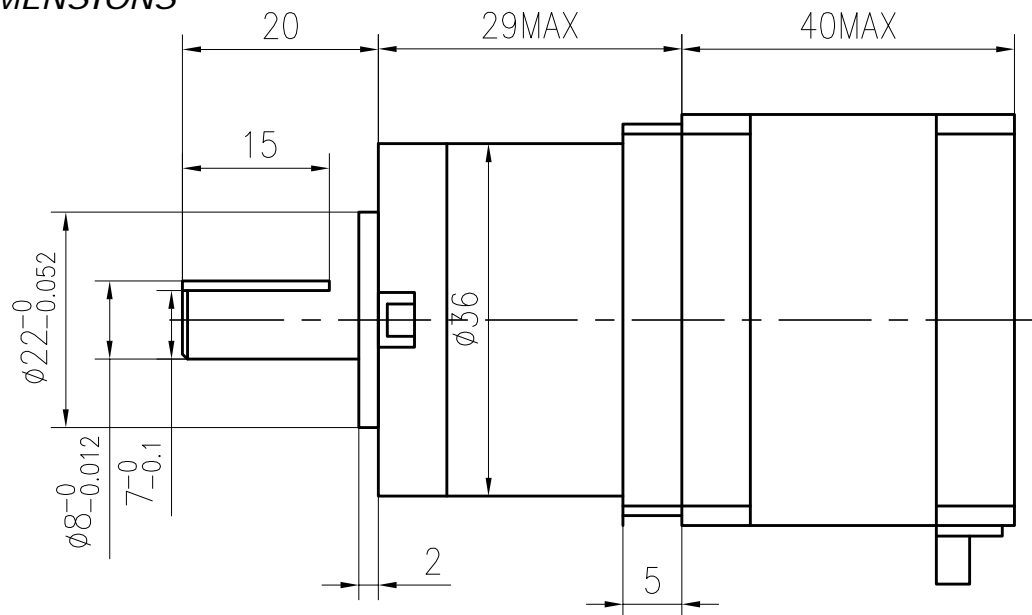
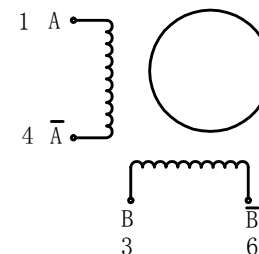

旧底图号

SHZB

底图总号

日期 签名

格式 (1)

				42BYGHW615AG5.18-X		WANTAI MOTOR	
A	更改单号	签名	日期	等级标记	重量	比例	
设计	HEIDI	ANDY	2015.11.11				
审核							
工艺						1 共 张	
标准化				技术规格书			www.wantmotor.com
批准							

制图:

描图:

幅面: 3#